

# NOTICE DE MONTAGE

## ACCÈS D'ANGLE 2 PORTES COULISSANTES

### IMPÉRATIF!

- VEILLEZ À CONSERVER CE DOCUMENT POUR TOUTE RÉCLAMATION OU DEMANDE DE PIÈCES DÉTACHÉES

- LISEZ ATTENTIVEMENT LA NOTICE AVANT DE PROCÉDER AU MONTAGE DU PRODUIT

- L'INSTALLATION UNE FOIS RÉALISÉE DOIT PERMETTRE UN ACCÈS À TOUTES LES CONNEXIONS HYDRAULIQUES

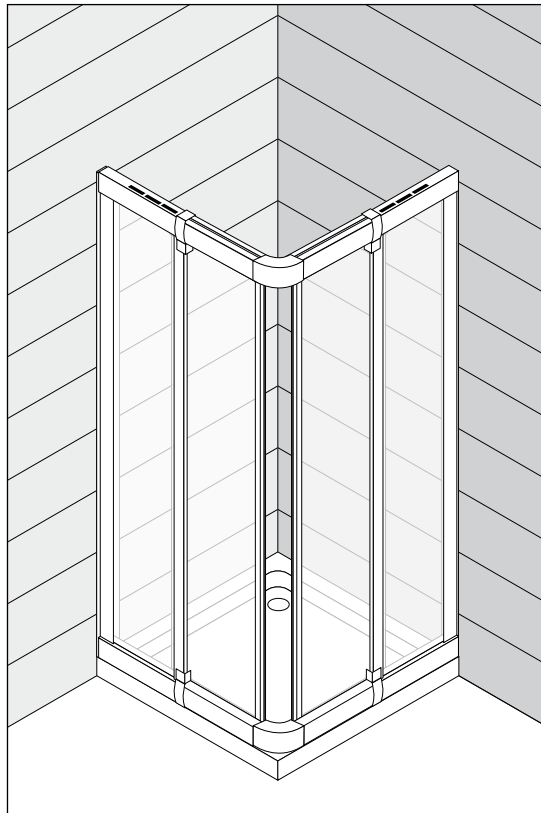

**SAMOA**  
700916

### GÉNÉRALITÉS :

- Lisez attentivement la notice.
- Travaillez à deux de préférence.

- Vérifiez que vous avez bien trois colis et que leur contenu correspond à la liste ci dessous.

### DANS LE COLIS VOUS TROUVEREZ :

- 1** - 2 profilés de compensation.
- 2** - 2 panneaux fixes.
- 3** - 2 portes coulissantes.
- 4** - 4 traverses.
- 5** - 1 sachet de vis et raccord d'angle.
- 6** - 1 sachet de roulettes et cache-jonctions.

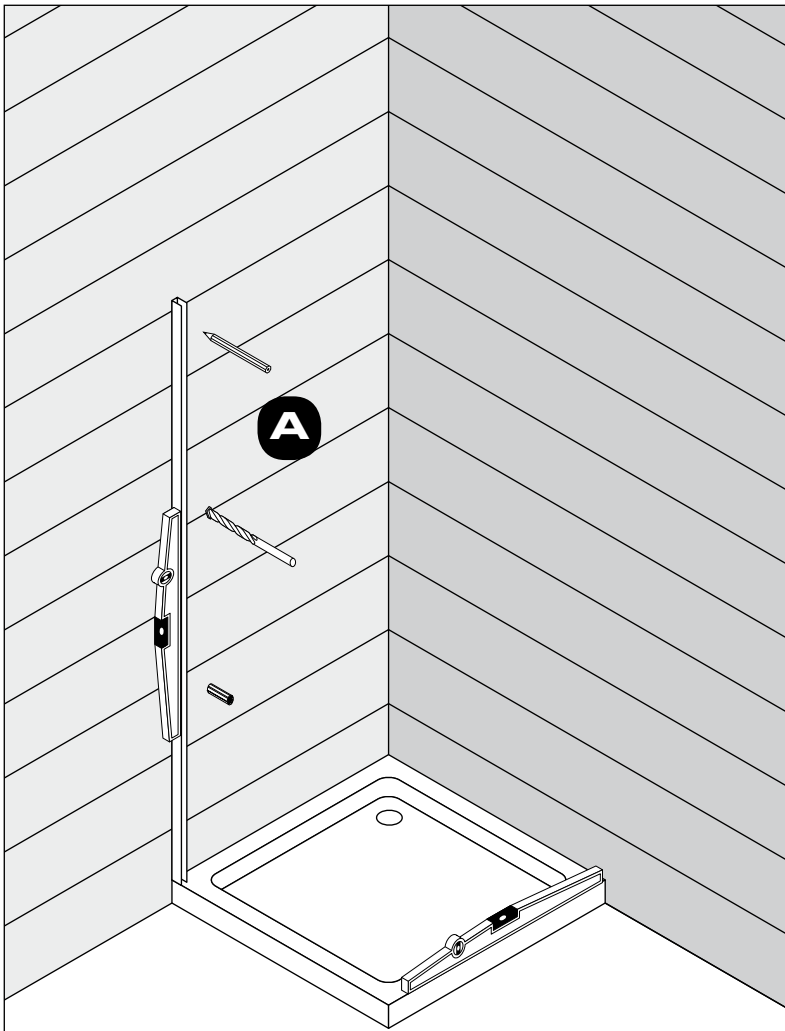

**A** - Positionnez les profilés de compensation à 10 mm du bord du receveur, assurez-vous qu'ils sont à l'aplomb à l'aide d'un niveau à bulle. Repérez l'endroit où percer dans le mur, percez, insérez les chevilles dans le mur .

**B** - Vissez les profilés de compensation au mur .

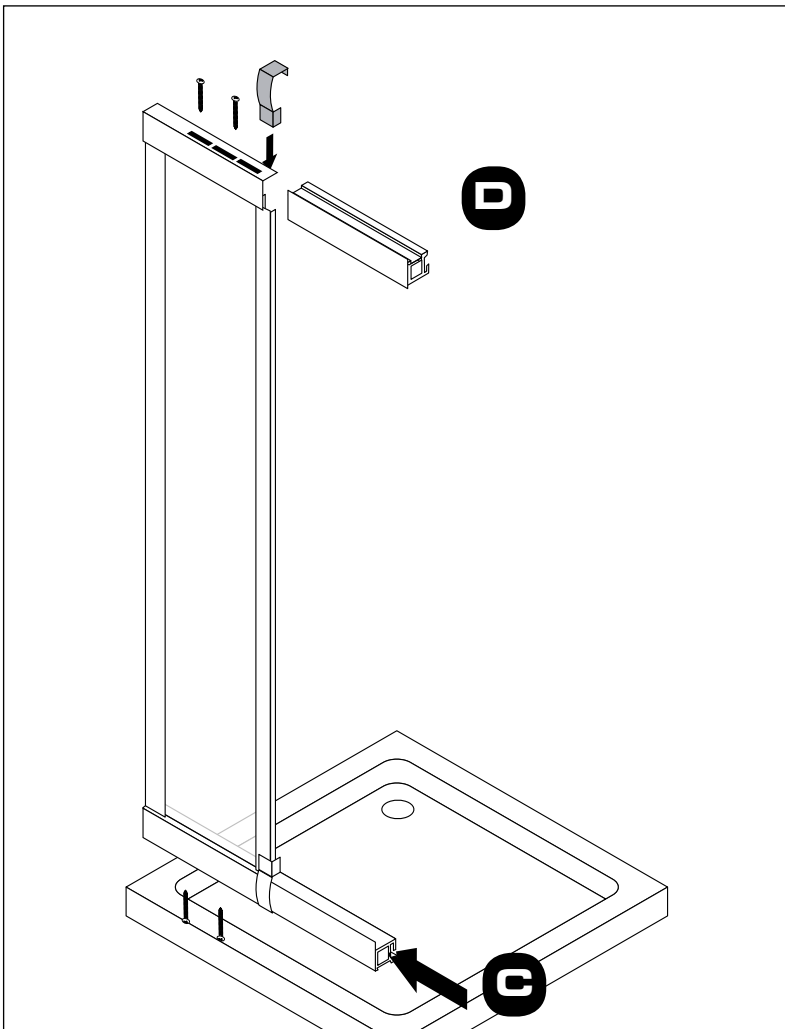
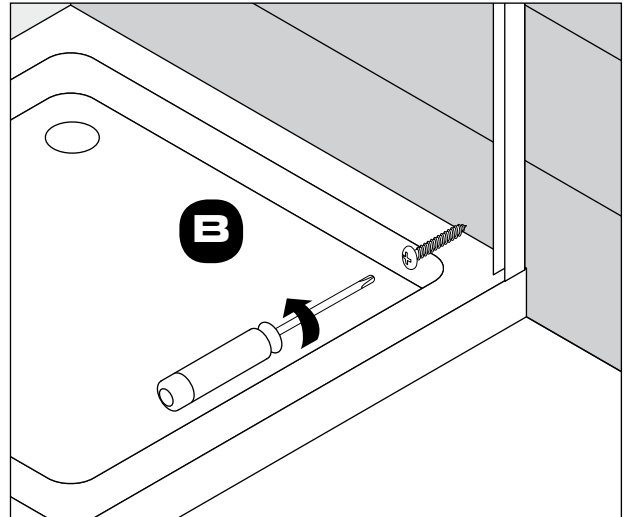

**C** - Insérez les traverses dans les panneaux fixes puis réglez l'extensibilité en fonction de votre receveur .

**D** - Bloquez les traverses en position fixe. Clipsez les caches jonctions.

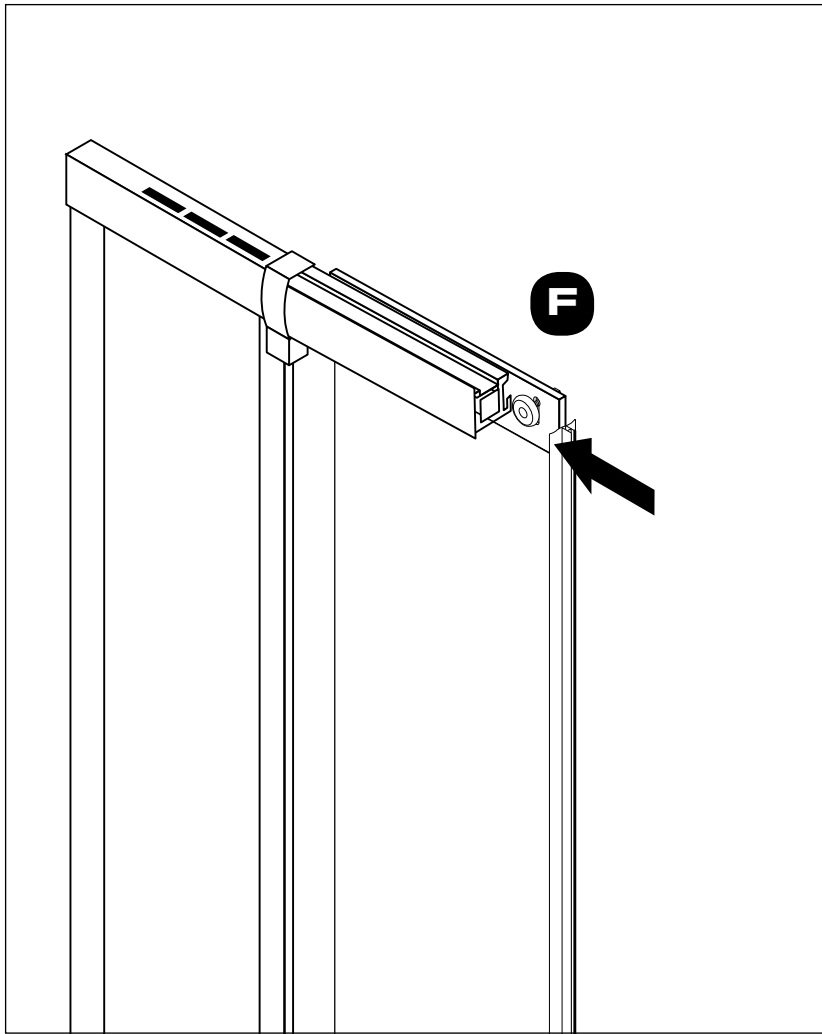

**E** - Positionnez les roulettes en position centrale sur les trous oblongs, puis à l'aide d'un tournevis et d'une clef plate, serrez l'ensemble sans bloquer.

**F** - Les roulettes posées, vous pouvez positionner les portes dans les profilés de chaque panneau fixe.

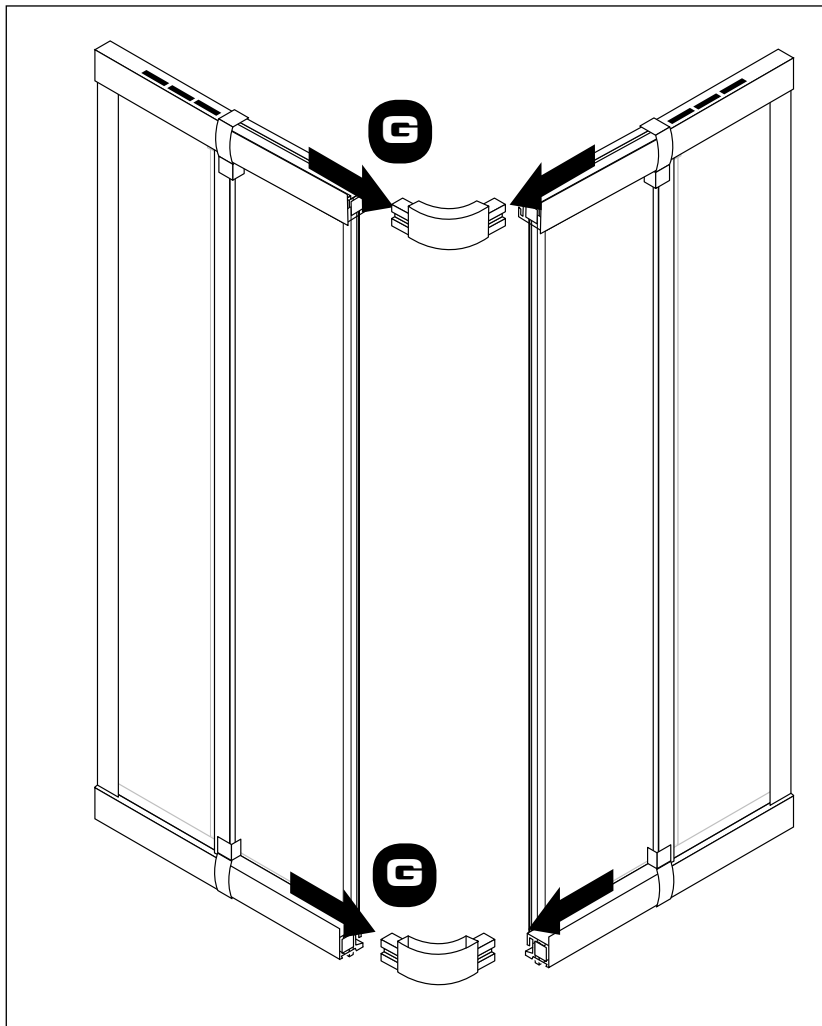
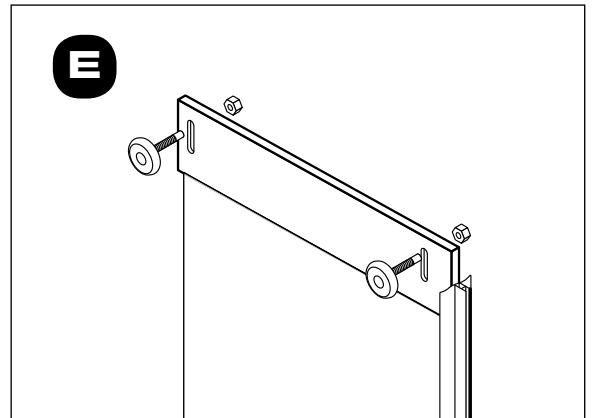

**G** - Insérez les raccords d'angle dans les profilés .

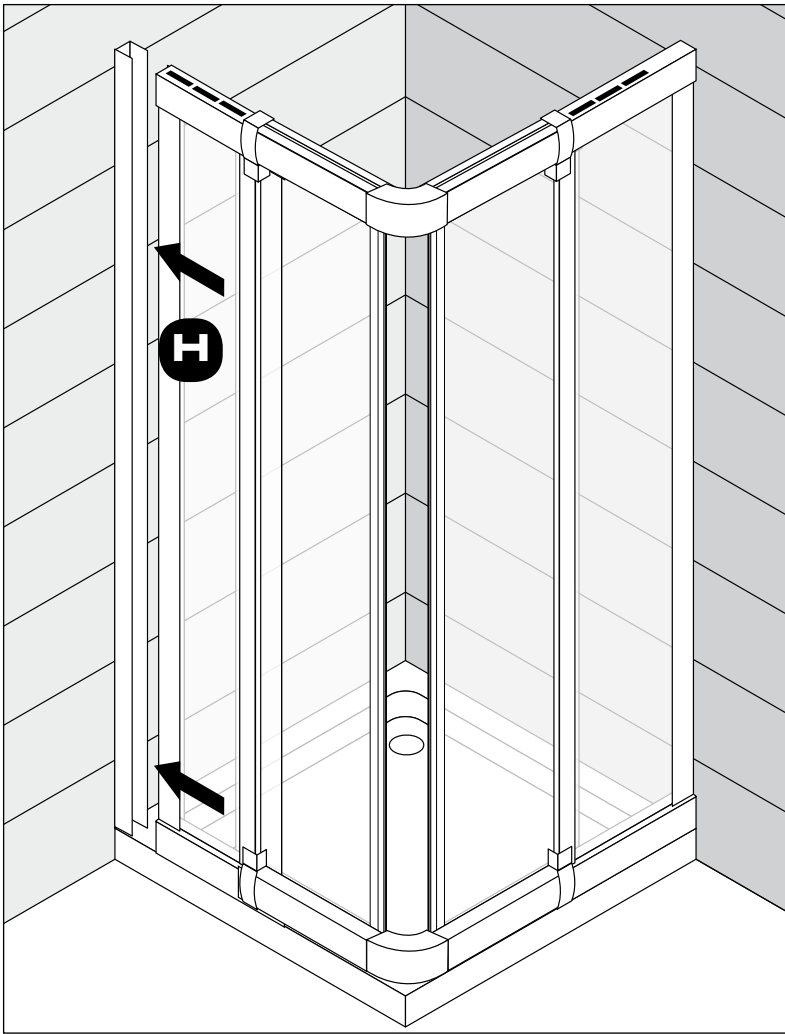

**H** - Positionnez la cabine (à deux) sur le receveur et emboîtez la dans les profils de compensations fixés au mur.

**I** - Réglez l'aplomb de l'ensemble puis, à l'intérieur de la cabine, percez les profils de compensation et les montants des panneaux fixes de façon à pouvoir visser pour solidariser l'ensemble. Attention à ne pas atteindre la paroi de verre située à l'intérieur (profondeur 8 mm).

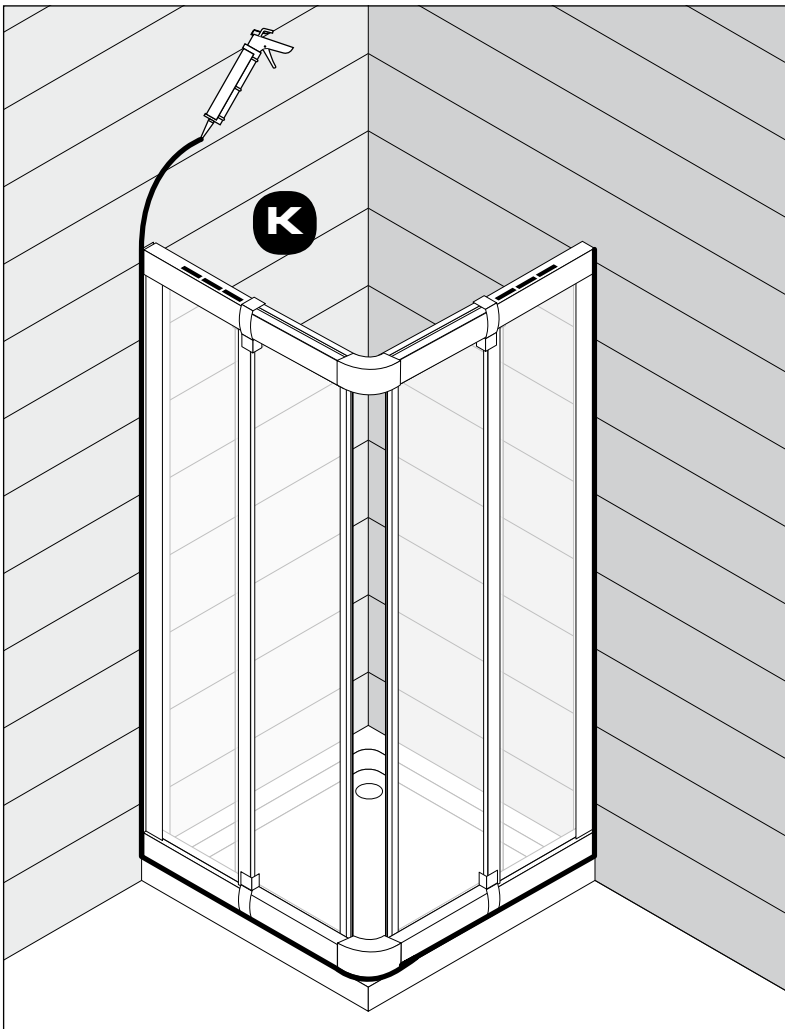
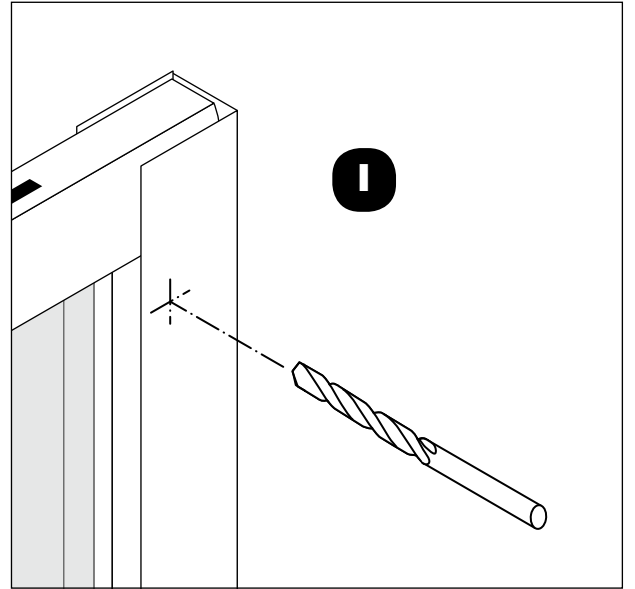

**J** - Vous pouvez maintenant régler définitivement l'aplomb de vos portes coulissantes.

Pour ce faire, aidez-vous d'un niveau à bulle. La fermeture des portes doit être parfaite. Dévissez au besoin les roulettes, réglez la hausse, puis resserrez les. Posez les caches roulettes.

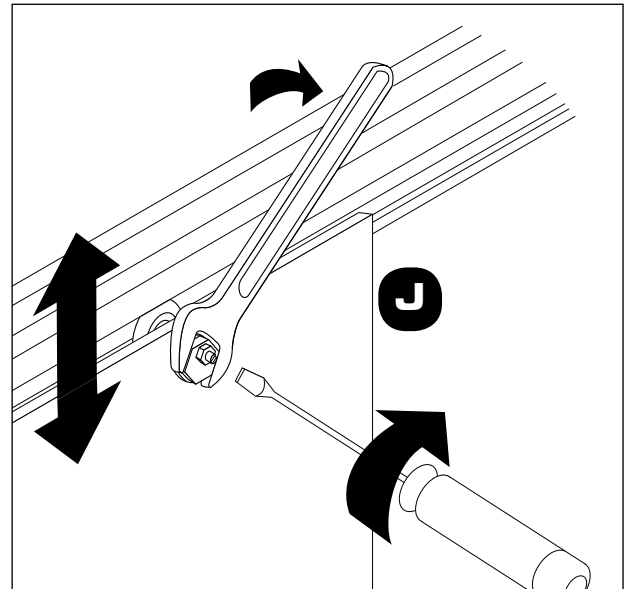

**K** - Pour garantir une étanchéité totale, silicomez la cabine uniquement à l'extérieur. Patientez 24 heures avant de mettre votre cabine en eau, le temps que le silicone soit bien pris.

# ÉCLATÉ DE CABINE

CABINE HYDRO 2 PORTES COULISSANTES

SAMOA 700916

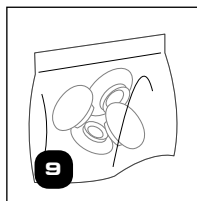
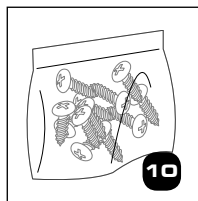
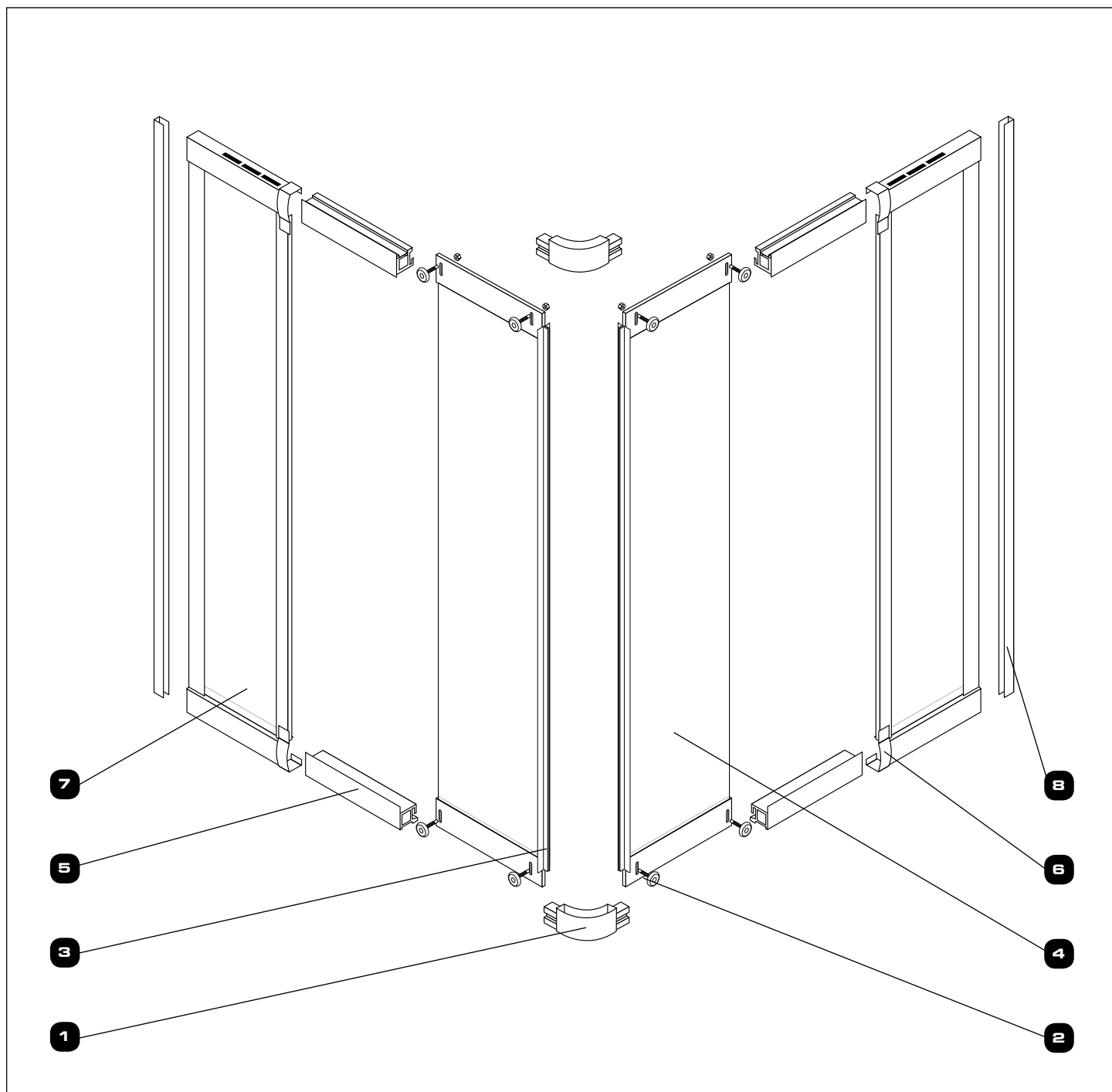

N°	QTÉ	DÉSIGNATION	N° CODE
<b>1</b>	2	Raccords d'angle.	700916 - E
<b>2</b>	1	Sachet de 8 roulettes + écrous	700916 - B
<b>3</b>	2	Joints magnétiques.	700916 - K
<b>4</b>	2	Portes coulissantes.	700916 - C
<b>5</b>	1	Jeu de traverses droites + gauches.	700916 - D
<b>6</b>	4	Caches-jonction.	700916 - F
<b>7</b>	2	Panneau fixe.	700916 - A
<b>8</b>	2	Profilés de compensation 2 cm.	700916 - I
<b>9</b>	8	Caches roulettes.	700916 - H
<b>10</b>	1	Sachets de vis et accessoires.	700916 - G

## AVERTISSEMENTS :

Vérifiez impérativement le bon fonctionnement hydraulique de votre cabine intégrale avant sa mise en place définitive:

- 1) Siliconez tous les assemblages et têtes de vis.

## GARANTIE:

### GARANTIE & SERVICE APRES-VENTE – PRODUIT À MONTER SOI-MÊME

**ATTENTION :**  
**CONSERVER TOUT DOCUMENT OFFICIEL D'ACHAT**  
**(REMISE FISCALE, BORDEREAU DE LIVRAISON, FACTURE ETC.)**

- 1) La paroi est garantie pour une période de deux ans à partir de la date d'achat, prouvé par un document officiel qui mentionne le nom du revendeur et la date à laquelle a été effectuée la vente.
- 2) La garantie sera appliquée par la substitution des pièces défectueuses à l'origine en cas de vice de fabrication.
- 3) Ne sont pas couvertes par la garantie toutes les pièces devenues défectueuses à cause de négligence, d'usage impropre du produit, de mauvaise installation (sans avoir suivi les instructions de montage), de mauvaise manipulation, de dommages causés pendant le transport c'est à dire les dommages ne relevant pas d'un problème de fabrication.
- 4) Toute inobservation des conditions d'utilisation d'installation et d'entretien objet de la présente notice constitue une cause d'exonération des garanties légales et conventionnelles et exonère en outre le fournisseur des dommages/incidents de toute nature.

La garantie s'exerce au domicile du client ou du revendeur, coût de transport et de démontage/montage à la charge du client.  
 Dans le cas d'une intervention à domicile, l'utilisateur est tenu de payer les dépenses au service d'assistance.  
 Toute demande d'assistance après-vente, s'effectue :

Par Téléphone au : +33(0)2 47 42 72 30

Par fax : +33(0)2 47 42 72 28

Par Courriel (E-mail) : sav.cabines@gelcodesign.fr

Par internet site : www.sav.gelco.fr

Il vous sera demandé :

- le NOM de votre PRODUIT (cf facture d'achat ou ticket de caisse)
- Sa DATE D'ACHAT (cf facture d'achat ou ticket de caisse)
- Sa DATE D'INSTALLATION (par vous même ou selon la facture de l'installateur)

Documents à avoir avec vous prioritairement :

- NOTICE DE MONTAGE fournie avec votre produit.
- LA NATURE DU DÉFAUT (vous pouvez vous aider de la liste des pièces de rechange inclus à la notice)
- votre ADRESSE COMPLÈTE
- votre NUMÉRO DE TÉLÉPHONE
- votre courriel (E-mail)